



*Tu mejor opción...*



## LISTA DE REFACCIONES RASTRAS

**MOD:** RTX-2024, 2226, 2426,  
2626, 2826, 3226

**FÁBRICA DE MÁQUINA Y HERRAMIENTA S.A DE C.V**

 Km. 82.7 Carr. Irapuato - La Piedad. Col. Santa Ana Pacueco, Pénjamo, Gto.

 (352) 52 6 20 08 / 52 6 68 80

 [famaq@prodigy.net.mx](mailto:famaq@prodigy.net.mx)



# Fabrica de Maquina y Herramienta SA de CV

km 82.7 Carr Irapuato-La Piedad Santa Ana Pco. Mpio de Pénjamo, Gto

RFC: FMH 940209 JI4

Teléfonos: 352 526 2008, 352 526 6868, 352 526 6880. FAX: 352 526 3792

[famaq@prodiqv.net.mx](mailto:famaq@prodiqv.net.mx)

[www.famaq.com.mx](http://www.famaq.com.mx)

[www.facebook.com.mx](http://www.facebook.com.mx)

Fecha elaboración :

#REF!

famaq.mx

## LISTA DE REFACCIONES PARA RASTRA DE TIRÓN EXENTRICA RTX 2024

Código	No. Dibujo	CANT./MOD.	CONJUNTO RTX 2024 / LIMPIADORES	MEDIDA
	1	1	SECCION DE DISCO ARMADO ( DELANTERO O TRASERO)	RTX20DE06
	2	1	LIMPIADOR ARMADO (DELANTERO O TRASERO)	RTX20DE12
RP-808	2	10	Aleta limpiador para RTX	RTX20LP04
RP-813	3	2	SOPORTE LIMPIADORES	
TOC-13050	4	24	TORNILLO CABEZA DE COCHE UNC	1 / 2" x 2"
TRPR-13		24	RONDANA DE PRESIÓN	1 / 2"
TU-13		24	TUERCA UNC	1 / 2"

## CONJUNTO RASTRA DE TIRÓN RTX 2024 / LIMPIADORES

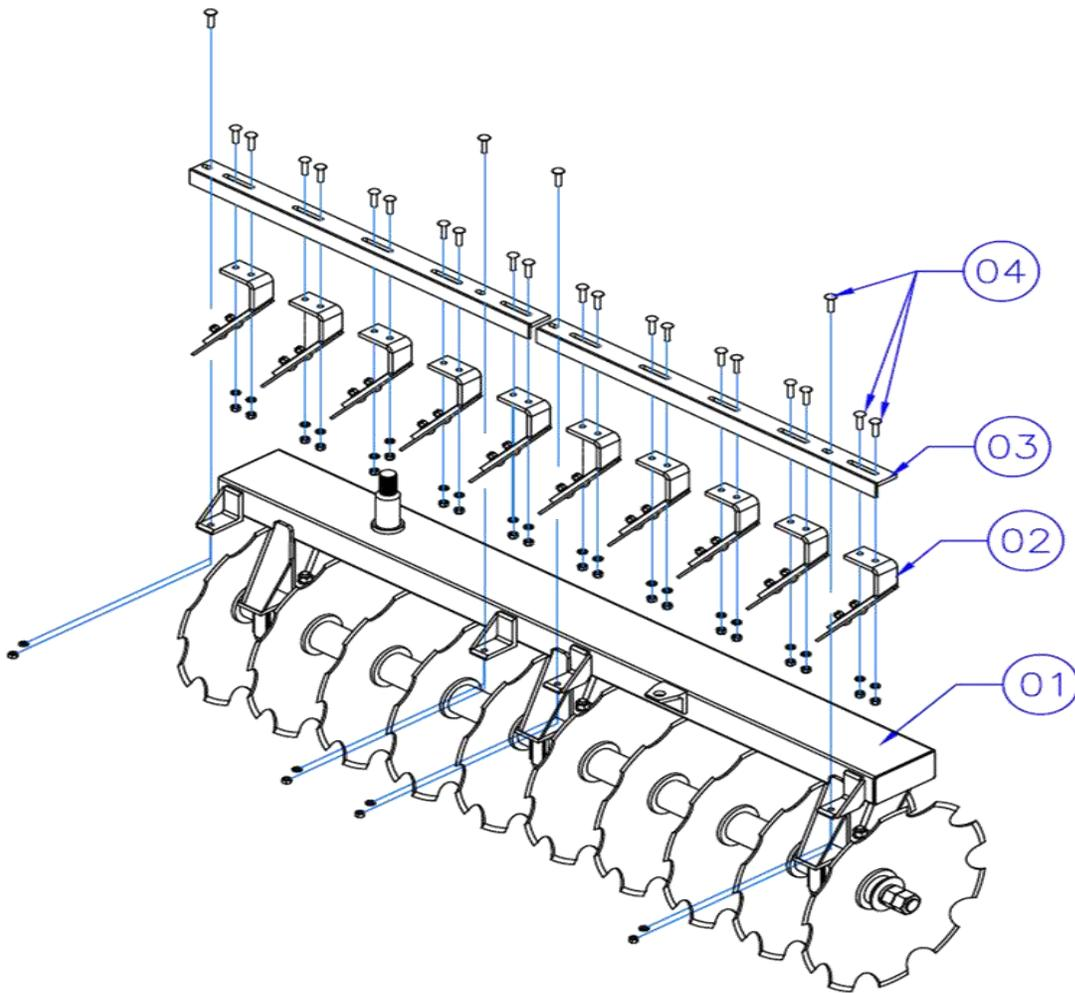



# Fabrica de Maquina y Herramienta SA de CV

km 82.7 Carr Irapuato-La Piedad Santa Ana Pco. Mpio de Pénjamo, Gto

[famaq@prodiqv.net.mx](mailto:famaq@prodiqv.net.mx)

[www.famaq.com.mx](http://www.famaq.com.mx)

[www.facebook.com.mx](http://www.facebook.com.mx)

famaq.mx

RFC: FMH 940209 JI4

Teléfonos: 352 526 2008, 352 526 6868, 352 526 6880. FAX: 352 526 3792

Fecha elaboración :

#|REF!

## LISTA DE REFACCIONES PARA RASTRA DE TIRÓN EXENTRICA RTX 2226

Código	No. Dibujo	CANT./MOD.	CONJUNTO RTX 2226 / LIMPIADORES	MEDIDA
RP-808	1	11	CONJUNTO LIMPIADOR DELANTERO	ALETA DE LIMPIADOR
	2	11	CONJUNTO LIMPIADOR TRASERO	
RP-811	3	2	PLACA DE 1 / 2" EN ACERO ASTM A-36	2" x 50"
RP-810	3	2	PLACA DE 1 / 2" EN ACERO ASTM A-36	2" x 45"
TOC-13050	4	44	TORNILLOS CABEZA DE COCHE	1 / 2 x 2"
TRPR-13		44	RONDANA DE PRESIÓN	1 / 2"
TU-13		44	TUERCA	1 / 2"
TOC-13038	5	44	TORNILLOS CABEZA DE COCHE	1 / 2" x 1 1 / 2"
TRPR-13		44	RONDANA DE PRESIÓN	1 / 2"
TU-13		44	TUERCA	1 / 2"

### CONJUNTO RASTRA DE TIRÓN RTX 2226 / LIMPIADORES

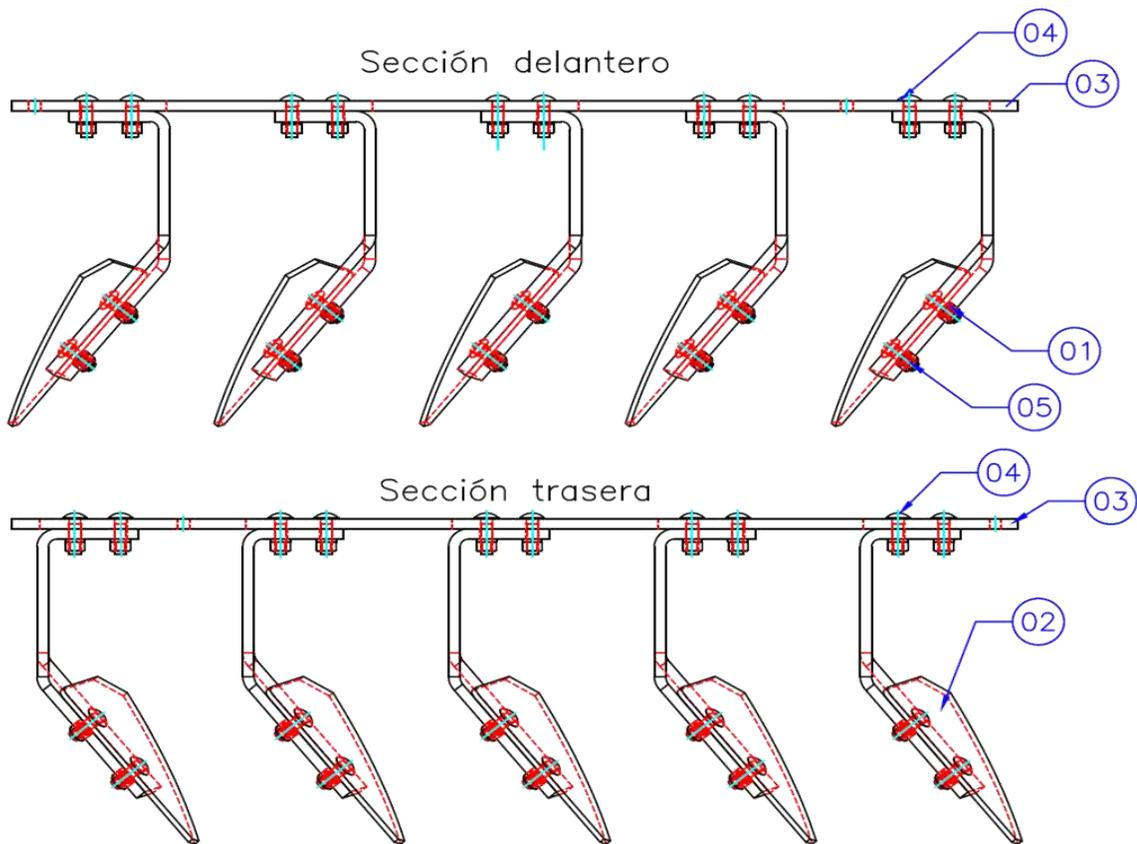



# Fabrica de Maquina y Herramienta SA de CV

km 82.7 Carr Irapuato-La Piedad Santa Ana Pco. Mpio de Pénjamo, Gto

[famaq@prodiqv.net.mx](mailto:famaq@prodiqv.net.mx)

[www.famaq.com.mx](http://www.famaq.com.mx)

RFC: FMH 940209 JI4

Teléfonos: 352 526 2008, 352 526 6868, 352 526 6880. FAX: 352 526 3792

[www.facebook.com.mx](http://www.facebook.com.mx)

Fecha elaboración :

#|REF|

famaq.mx

## LISTA DE REFACCIONES PARA RASTRA DE TIRÓN EXENTRICA RTX 2226

Código	No. Dibujo	CANT./MOD.	CONJUNTO RTX 2226 / DISCOS	MEDIDA
RP-805	1	1	CUADRADO DE 1 1 / 2" DE 96 1 / 2"	2226
RP-795	2	2	BRIDA TROQUELADA D5"	RTX22SP03
RIMPD-005	3	11	DISCO DENTADO DE D26" x 1 / 4" DE C CUADRADO 1 1/2"	526MCCX6GMFQ
no necesario	4	3	SEPARADOR CHICO CONVEXO	RTX22SP02
BCLM-38	5	3	CHUMACERA PEER M TPU DE C CUADRADO DE 1 1/2"	W211-K64-DTPU-A62
no necesario	6	3	SEPARADOR CHICO CONCAVO	RTX22SP02
no necesario	7	7	SEPARADOR LARGO CONVEXO-CONCAVO	RTX22SP01
RP-796	8	1	BRIDA CHICA DE D 3 1 / 4"	RTX22SP03
TRPL-64	9	1	RONDANA PLANA	1 1 / 2"
TRPR-38	10	1	RONDANA DE PRESIÓN	1 1 / 2"
TU-38	11	1	TUERCA	1 1 / 2"

## CONJUNTO RASTRA DE TIRÓN RTX 2226 / DISCOS

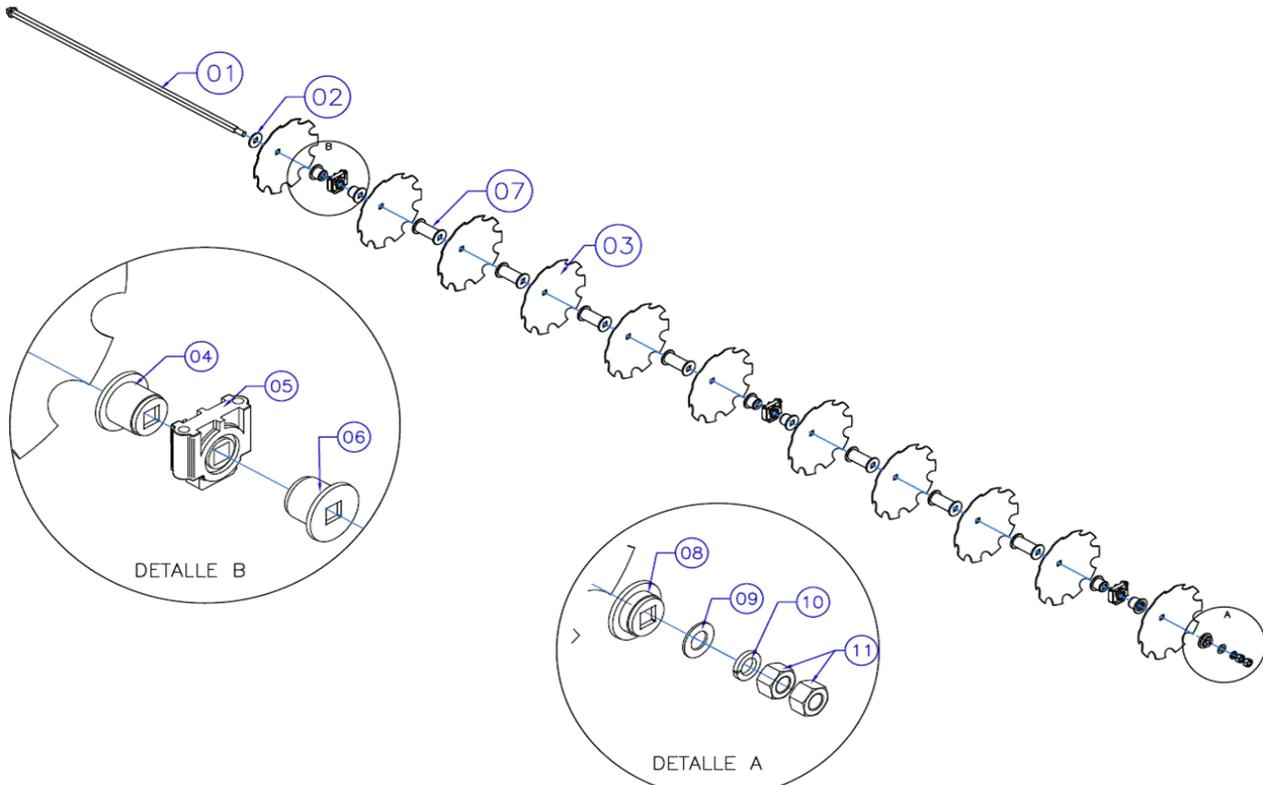



# Fabrica de Maquina y Herramienta SA de CV

km 82.7 Carr Irapuato-La Piedad Santa Ana Pco. Mpio de Pénjamo, Gto

[famaq@prodiqv.net.mx](mailto:famaq@prodiqv.net.mx)

[www.famaq.com.mx](http://www.famaq.com.mx)

[www.facebook.com/mx](https://www.facebook.com/mx)

famaq.mx

RFC: FMH 940209 JI4

Teléfonos: 352 526 2008, 352 526 6868, 352 526 6880. FAX: 352 526 3792

Fecha elaboración :

#!REF!

## LISTA DE REFACCIONES PARA RASTRA DE TIRÓN EXENTRICA RTX 2426

Código	No. Dibujo	CANT./MOD.	CONJUNTO RTX 2426 / DISCOS - SOPORTE DE DISCOS	
	1	1	CONJUNTO DE DISCOS	
no necesario	2	1	BASTIDOR PARA DISCOS	
TOG-19150	3	6	TORNILLOS	3 / 4 x 6"
RP-797	4	1	PERNO PIVOTE DE SECCIONES	
TRPL-19	5	6	RONDANA DE PLANA	3 / 4"
TRPR-19	6	6	RONDANA DE PRESIÓN	3 / 4"
TU-19	7	6	TUERCA	3 / 4"

## CONJUNTO RASTRA DE TIRÓN 2426 / DISCOS - SOPORTE DE DISCOS

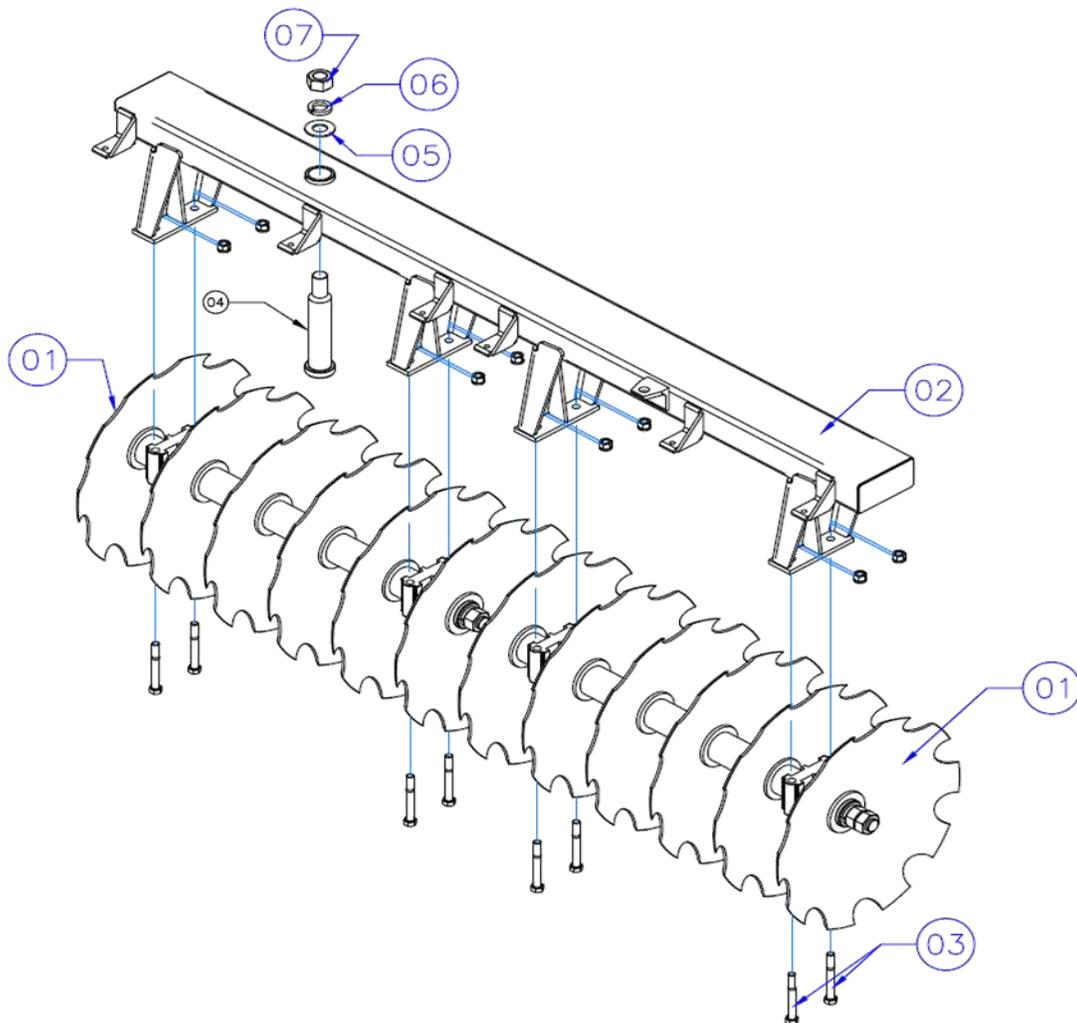



# Fabrica de Maquina y Herramienta SA de CV

km 82.7 Carr Irapuato-La Piedad Santa Ana Pco. Mpio de Pénjamo, Gto

[famaq@prodiqv.net.mx](mailto:famaq@prodiqv.net.mx)

[www.famaq.com.mx](http://www.famaq.com.mx)

[www.facebook.com.mx](http://www.facebook.com.mx)

[famaq.mx](http://famaq.mx)

RFC: FMH 940209 JI4

Teléfonos: 352 526 2008, 352 526 6868, 352 526 6880. FAX: 352 526 3792

Fecha elaboración :

#REF!

## LISTA DE REFACCIONES PARA RASTRA DE TIRÓN EXENTRICA RTX 2426

Código	No. Dibujo	CANT./MOD.	CONJUNTO RTX 2426 / DISCOS	MEDIDA
RP-806	1	1	EJE CUADRADO DE 1 1 / 2" (51 1 / 4")	2426 -2626
RP-795	2	2	BRIDA GRANDE TROQUELADA D5"	D 5"
RIMPD-005	3	6	DISCO DENTADO DE D26" x 1 / 4" DE C CUADRADO 1 1/2"	526MCCX6GMFQ
no necesario	4	2	SEPARADOR CHICO CONVEXO	
BCLM-38	5	2	CHUMACERA PEER M TPU DE C CUADRADO DE 1 1/2"	W211-K64-DTPU-A62
no necesario	6	2	SEPARADOR CHICO CONCAVO	
no necesario	7	3	SEPARADOR LARGO CONCAVO-CONVEXO	
RP-796	8	1	BRIDA CHICA DE D 3 1 / 4"	D 3 1 / 4"
TRPL-64	9	1	RONDANA PLANA	1 1 / 2"
TRPR-38	10	1	RONDANA DE PRESIÓN	1 1 / 2"
TU-38	11	1	TUERCA	1 1 / 2"

## CONJUNTO RASTRA DE TIRÓN RTX 2426 / DISCOS

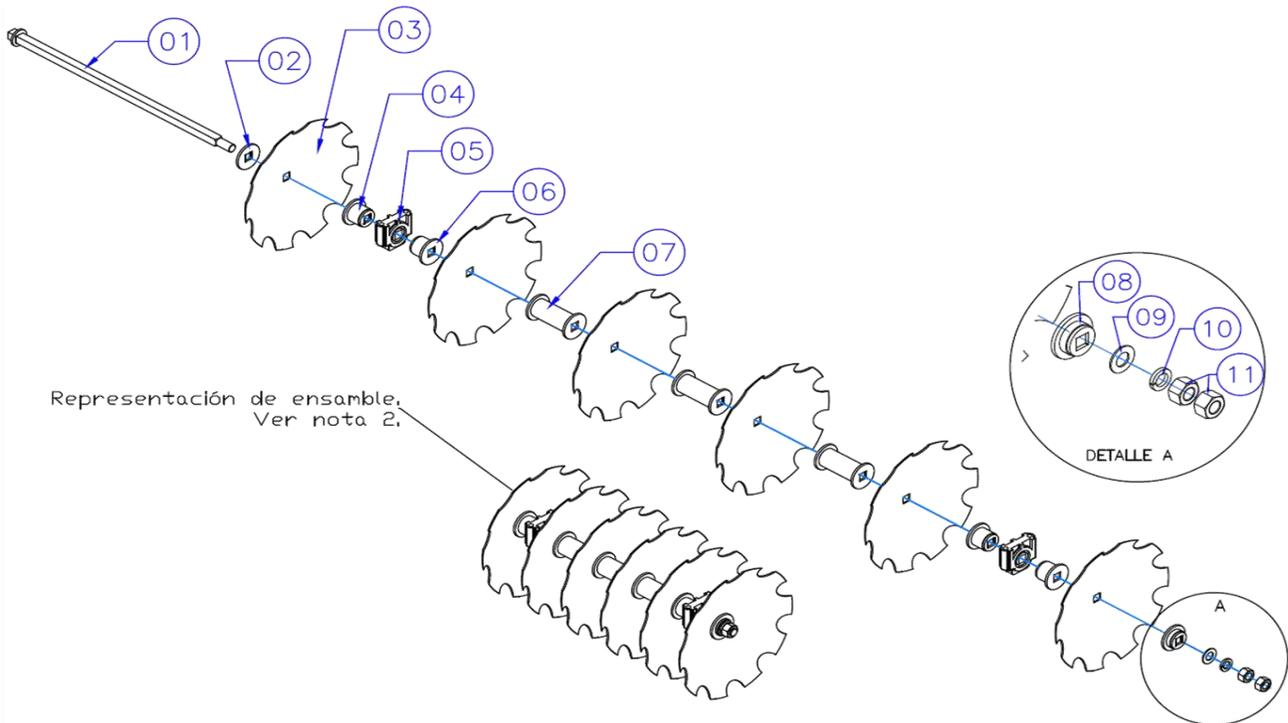



# Fabrica de Maquina y Herramienta SA de CV

km 82.7 Carr Irapuato-La Piedad Santa Ana Pco. Mpio de Pénjamo, Gto

[famaq@prodiqv.net.mx](mailto:famaq@prodiqv.net.mx)

[www.famaq.com.mx](http://www.famaq.com.mx)

[www.facebook.com/mx](https://www.facebook.com/mx)

famaq.mx

RFC: FMH 940209 JI4

Teléfonos: 352 526 2008, 352 526 6868, 352 526 6880. FAX: 352 526 3792

Fecha elaboración :

#REF!

## LISTA DE REFACCIONES PARA RASTRA DE TIRÓN EXENTRICA RTX 2426

Código	No. Dibujo	CANT./MOD.	CONJUNTO RTX 2426 / LIMPIADORES	MEDIDA
	1	12	CONJUNTO LIMPIADOR DELANTERO	
	2	12	CONJUNTO LIMPIADOR TRASERO	
RP-812	3	4	PLACA DE 1 / 2" EN ACERO ASTM A-36	2" x 53"
TOC-13050	4	48	TORNILLO CABEZA DE COCHE UNC	1 / 2" x 2"
TRPR-13		48	RONDANA DE PRESIÓN	1 / 2"
TU-13		48	TUERCA	1 / 2"
TOC-13038	5	48	TORNILLO CABEZA DE COCHE UNC	1 / 2" x 1 1 / 2"
TRPR-13		48	RONDANA DE PRESIÓN	1 / 2"
TU-13		48	TUERCA	1 / 2"

## CONJUNTO RASTRA DE TIRÓN RTX 2426 / LIMPIADORES

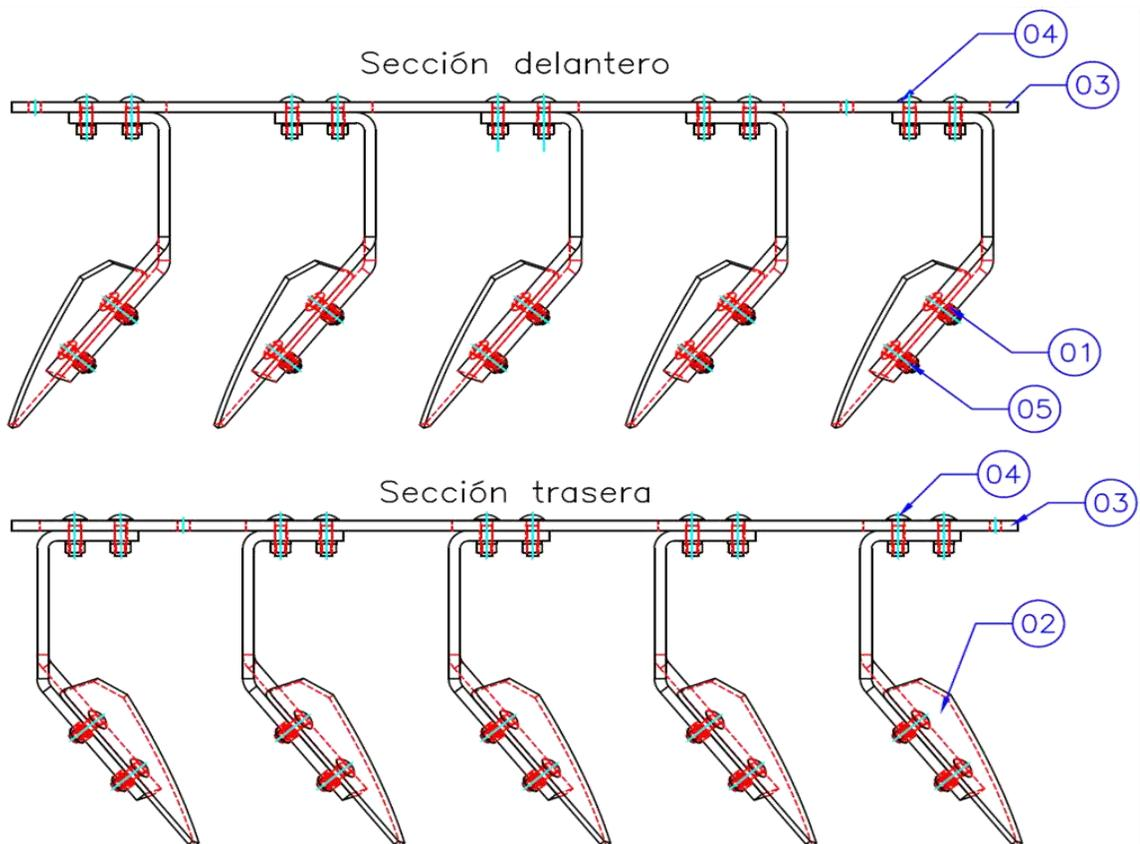



# Fabrica de Maquina y Herramienta SA de CV

km 82.7 Carr Irapuato-La Piedad Santa Ana Pco. Mpio de Pénjamo, Gto

[famaq@prodiqv.net.mx](mailto:famaq@prodiqv.net.mx)

[www.famaq.com.mx](http://www.famaq.com.mx)

[www.facebook.com/mx](https://www.facebook.com/mx)

famaq.mx

RFC: FMH 940209 JI4

Teléfonos: 352 526 2008, 352 526 6868, 352 526 6880. FAX: 352 526 3792

Fecha elaboración :

#¡REF!

## LISTA DE REFACCIONES PARA RASTRA DE TIRÓN EXENTRICA RTX 2626

Código	No. Dibujo	CANT./MOD.	CONJUNTO RTX 2626 / DISCOS - SOPORTE DE DISCOS	
	1	1	CONJUNTO DE DISCOS CHICO	RTX26DE07
	2	1	CONJUNTO DE DISCOS GRANDE	RTX26DE07
no necesario	3	1	BASTIDOR PARA DISCOS	RTX26SD00
TOG-19150	4	8	TORNILLO	3 / 4" x 6"
TRPL-19	6	8	RONDANA DE PLANA	3 / 4"
TRPR-19	7	8	RONDANA DE PRESIÓN	3 / 4"
TU-19	8	8	TUERCA	3 / 4"
RP-797	5	1	PERNO PIVOTE DE SECCIONES	

## CONJUNTO DE RASTRA DE TIRÓN RTX 2426-2626 / DISCOS - SOPORTE DE DISCOS

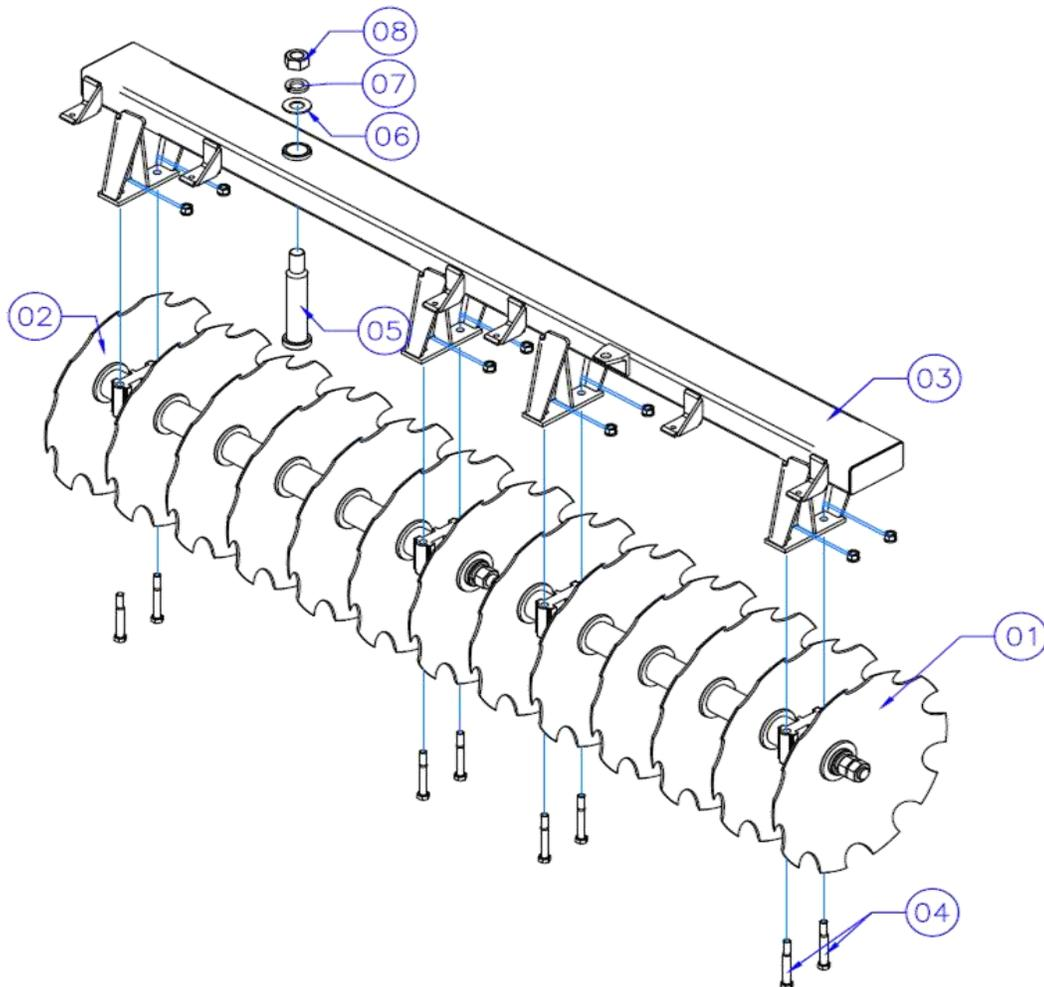



# Fabrica de Maquina y Herramienta SA de CV

km 82.7 Carr Irapuato-La Piedad Santa Ana Pco. Mpio de Pénjamo, Gto

[famaq@prodigy.net.mx](mailto:famaq@prodigy.net.mx)

[www.famaq.com.mx](http://www.famaq.com.mx)

RFC: FMH 940209 JI4

Teléfonos: 352 526 2008, 352 526 6868, 352 526 6880. FAX: 352 526 3792

[www.facebook.com.mx](http://www.facebook.com.mx)

Fecha elaboración :

#|REF!

famaq.mx

## LISTA DE REFACCIONES PARA RASTRA DE TIRÓN EXENTRICA RTX 2626

Código	No. Dibujo	CANT./MOD.	CONJUNTO RTX 2626 / DISCOS	MEDIDA
RP-807	1	1	EJE CUADRADO DE 1 1/2" x 60 1/4"	2626-2826
RP-806	1 - A	1	EJE CUADRADO DE 1 1/2" x 51 1/4"	2426-2626
RP-795	2	4	BRIDA TROQUELADA D5"	RTX26SP03
RIMPD-005	3	13	DISCO DENTADO DE D26" x 1/4" DE C CUADRADO 1 1/2"	526MCCX6GMFQ
no necesario	4	4	SEPARADOR CHICO CONVEXO	RTX26SP02
BCLM-38	5	4	CHUMACERA PEER M TPU DE C CUADRADO DE 1 1/2"	W211-K64-DTPU-A62
no necesario	6	4	SEPARADOR CHICO CONCAVO	RTX26SP02
no necesario	7	7	SEPARADOR LARGO CONVEXO-CONCAVO	RTX26SO01
RP-796	8	2	BRIDA CHICA DE D 3 1/4"	RTX26SP03
TRPL-64	9	2	RONDANA PLANA	1 1/2"
TRPR-38	10	2	RONDANA DE PRESIÓN	1 1/2"
TU-38	11	2	TUERCA	1 1/2"

## CONJUNTO DE RASTRA DE TIRÓN RTX 2426-2626 / DISCOS

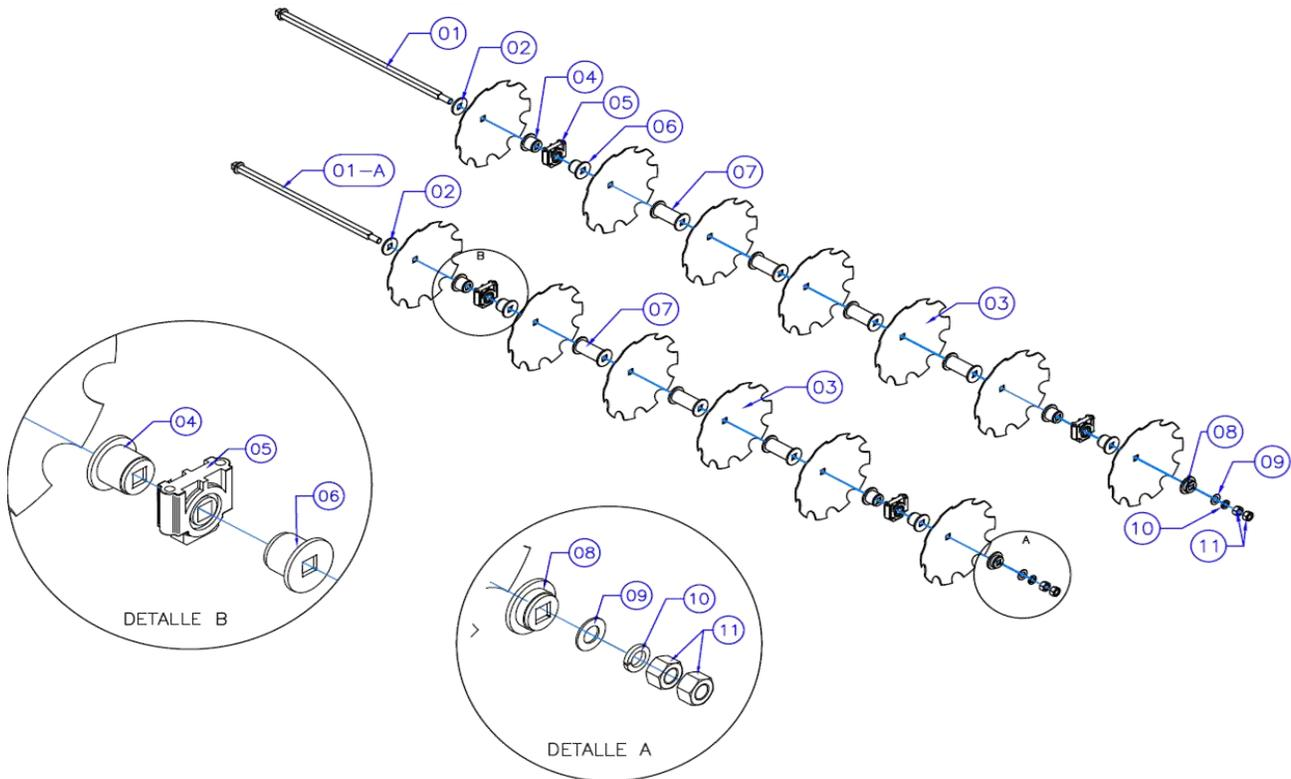



# Fabrica de Maquina y Herramienta SA de CV

km 82.7 Carr Irapuato-La Piedad Santa Ana Pco. Mpio de Pénjamo, Gto

[famaq@prodiqv.net.mx](mailto:famaq@prodiqv.net.mx)

[www.famaq.com.mx](http://www.famaq.com.mx)

[www.facebook.com.mx](http://www.facebook.com.mx)

famaq.mx

RFC: FMH 940209 JI4

Teléfonos: 352 526 2008, 352 526 6868, 352 526 6880. FAX: 352 526 3792

Fecha elaboración :

#REF!

## LISTA DE REFACCIONES PARA RASTRA DE TIRÓN EXENTRICA RTX 2626

Código	No. Dibujo	CANT./MOD.	CONJUNTO RTX 2626 / LIMPIADORES	MEDIDA
	1	13	CONJUNTO LIMPIADOR DELANTERO	
	2	13	CONJUNTO LIMPIADOR TRASERO	
RP-813	3	2	PLACA DE 1 / 2" EN ACERO ASTM A-36	2" x 62 1 / 2"
RP-812	3	2	PLACA DE 1 / 2" EN ACERO ASTM A-36	2" x 53"
TOC-13050	4	52	TORNILLO CABEZA DE COCHE UNC	1 / 2" x 2"
TRPR-13		52	RONDANA DE PRESIÓN	1 / 2"
TU-13		52	TUERCA	1 / 2"
TOC-13038	5	52	TORNILLO CABEZA DE COCHE UNC	1 / 2" x 1 1 / 2"
TRPR-13			RONDANA DE PRESIÓN	1 / 2"
TU-13			TUERCA	1 / 2"

## CONJUNTO DE RASTRA DE TIRÓN RTX 2626 / ARMADO DE LIMPIADORES

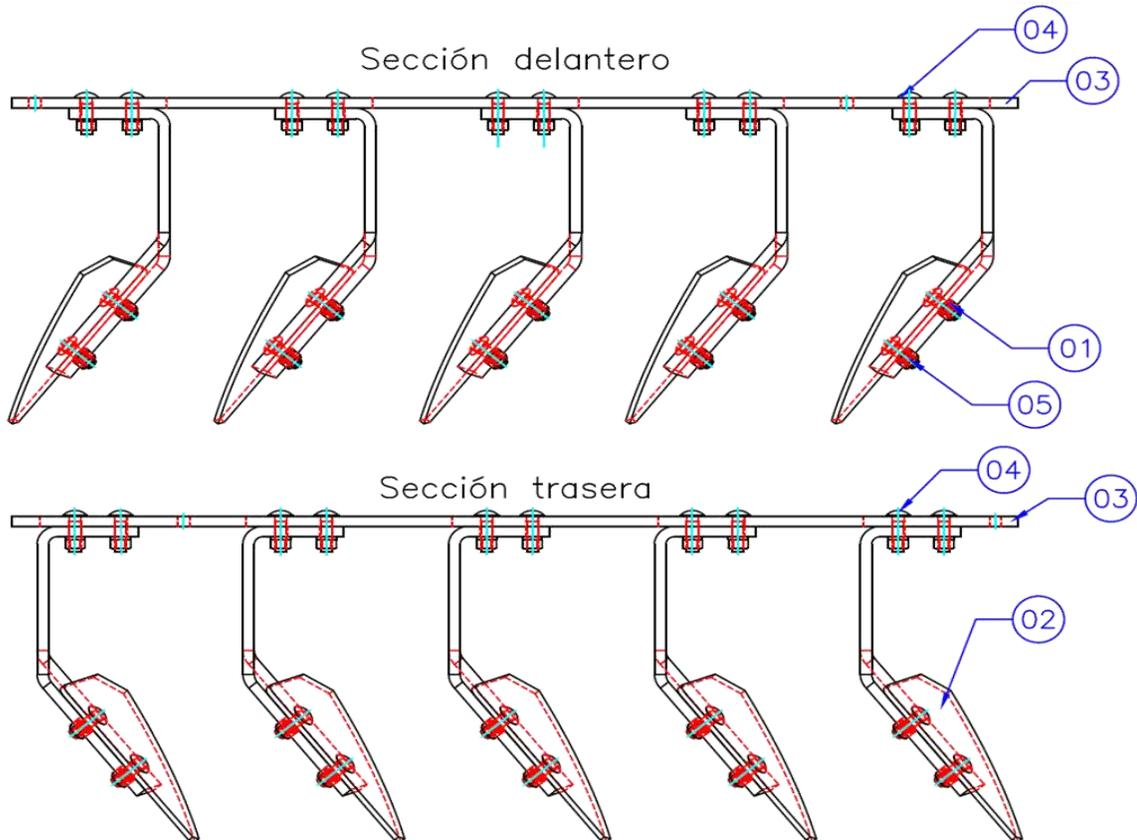



## Fabrica de Maquina y Herramienta SA de CV

km 82.7 Carr Irapuato-La Piedad Santa Ana Pco. Mpio de Pénjamo, Gto

[famaq@prodiqv.net.mx](mailto:famaq@prodiqv.net.mx)

[www.famaq.com.mx](http://www.famaq.com.mx)

[www.facebook.com/mx](https://www.facebook.com/mx)

famaq.mx

RFC: FMH 940209 JI4

Teléfonos: 352 526 2008, 352 526 6868, 352 526 6880. FAX: 352 526 3792

Fecha elaboración :

#|REF!

### LISTA DE REFACCIONES PARA RASTRA DE TIRÓN EXENTRICA RTX 2826

Código	No. Dibujo	CANT./MOD.	CONJUNTO RTX 2826 / DISCOS - SOPORTE DE DISCOS	
	1	2	CONJUNTO DE DISCOS CHICO	RTX26DE07
	1	1	CONJUNTO DE DISCOS GRANDE	RTX26DE07
no necesario	2	1	BASTIDOR PARA DISCOS	RTX26SD00
TOG-19150	3	8	TORNILLO	3 / 4" x 6"
TRPL-19	5	8	RONDANA PLANA	3 / 4"
TRPR-19	6	8	RONDANA DE PRESIÓN	3 / 4"
TU-19	7	8	TUERCA	3 / 4"
RP-797	4	1	PERNO PIVOTE DE SECCIONES	

### CONJUNTO DE RASTRA DE TIRÓN RTX 2826 / DISCOS - SOPORTE DE DISCOS

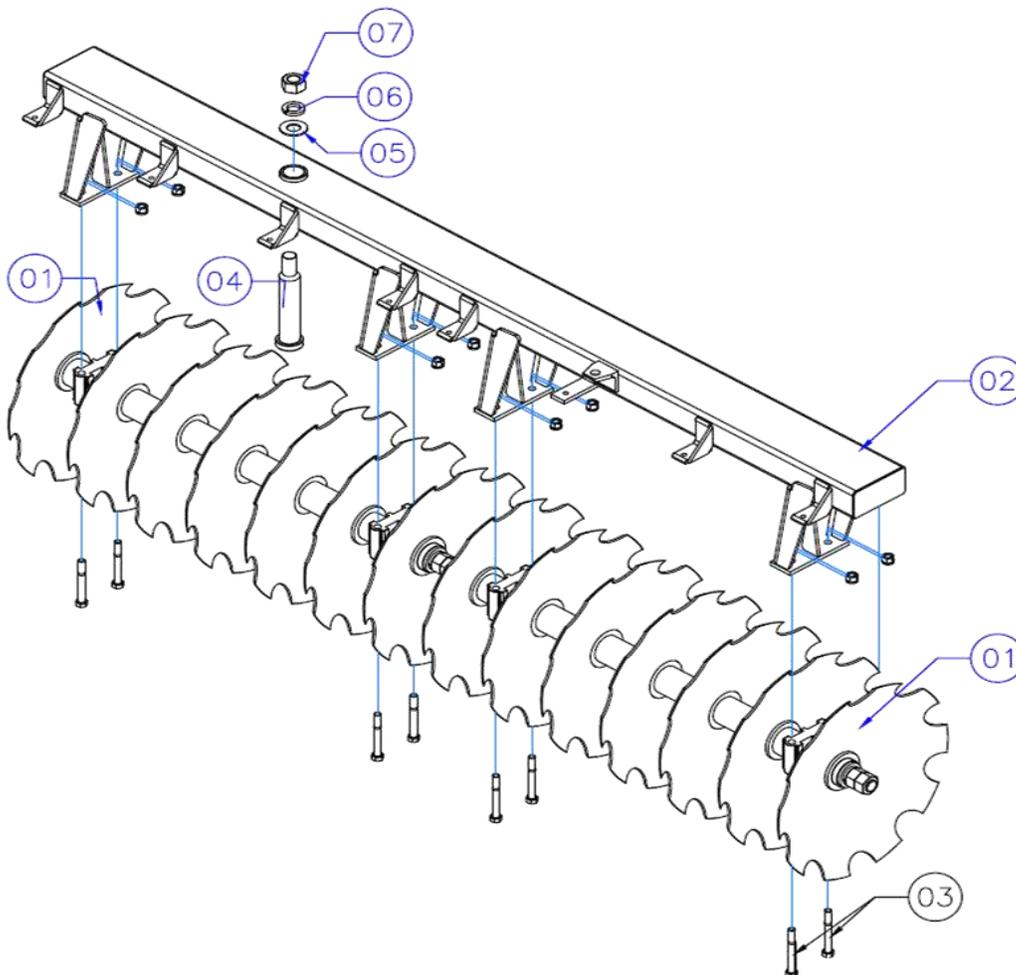



# Fabrica de Maquina y Herramienta SA de CV

km 82.7 Carr Irapuato-La Piedad Santa Ana Pco. Mpio de Pénjamo, Gto

[famaq@prodiqv.net.mx](mailto:famaq@prodiqv.net.mx)

[www.famaq.com.mx](http://www.famaq.com.mx)

[www.facebook.com/mx](https://www.facebook.com/mx)

famaq.mx

RFC: FMH 940209 JI4

Teléfonos: 352 526 2008, 352 526 6868, 352 526 6880. FAX: 352 526 3792

Fecha elaboración :

#!REF!

## LISTA DE REFACCIONES PARA RASTRA DE TIRÓN EXENTRICA RTX 2826

Código	No. Dibujo	CANT./MOD.	CONJUNTO RTX 2826 / LIMPIADORES	MEDIDA
	1	14	CONJUNTO LIMPIADOR DELANTERO	
	2	14	CONJUNTO LIMPIADOR TRASERO	
RP-813	3	4	PLACA DE 1 / 2" EN ACERO ASTM A-36	2" x 62 1 / 2"
RP-812	3	4	PLACA DE 1 / 2" EN ACERO ASTM A-36	2" x 53"
TOC-13050	4	56	TORNILLO CABEZA DE COCHE UNC	1 / 2" x 2"
TRPR-13		56	RONDANA DE PRESIÓN	1 / 2"
TU-13		56	TUERCA	1 / 2"
TOC-13038	4	56	TORNILLO CABEZA DE COCHE UNC	1 / 2" x 1 1 / 2"
TRPR-13		56	RONDANA DE PRESIÓN	1 / 2"
TU-13		56	TUERCA	1 / 2"

### CONJUNTO DE RASTRA DE TIRÓN RTX 2826 / LIMPIADORES

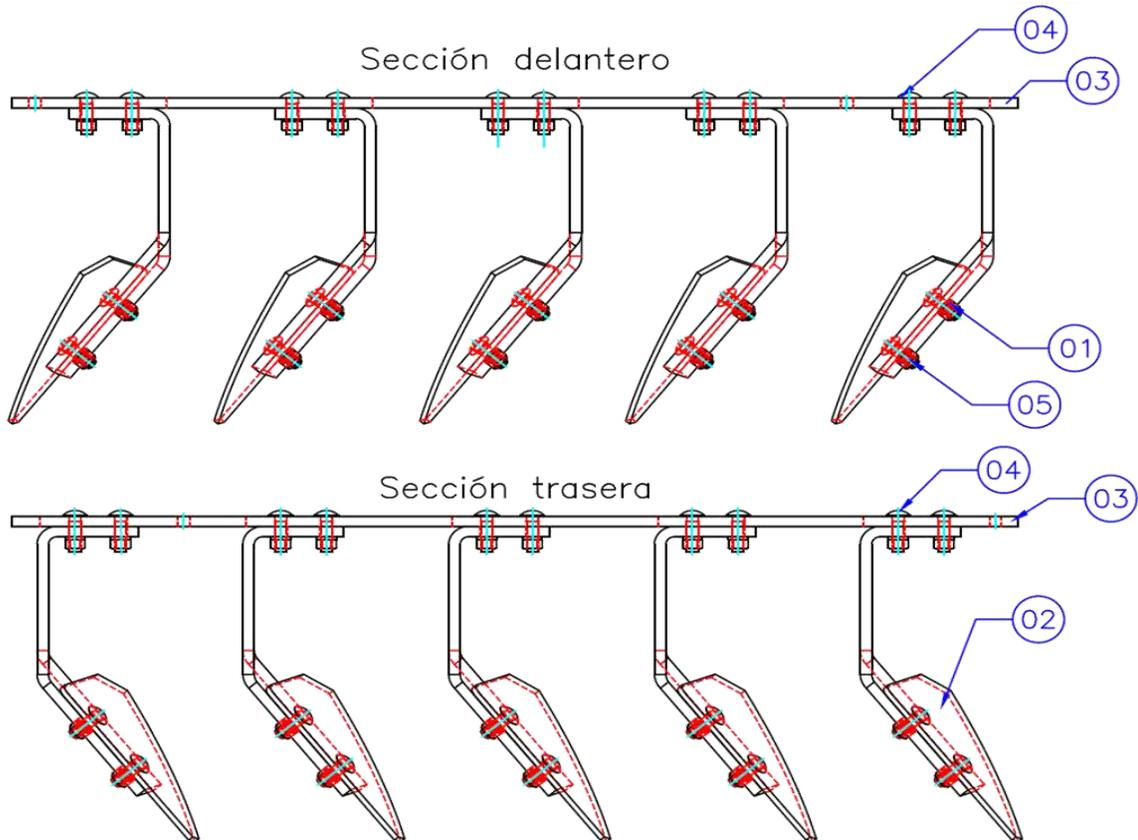



# Fabrica de Maquina y Herramienta SA de CV

km 82.7 Carr Irapuato-La Piedad Santa Ana Pco. Mpio de Pénjamo, Gto

[famaq@prodiqv.net.mx](mailto:famaq@prodiqv.net.mx)

[www.famaq.com.mx](http://www.famaq.com.mx)

[www.facebook.com/mx](https://www.facebook.com/mx)

famaq.mx

RFC: FMH 940209 JI4

Teléfonos: 352 526 2008, 352 526 6868, 352 526 6880. FAX: 352 526 3792

Fecha elaboración :

#|REF|

## LISTA DE REFACCIONES PARA RASTRA DE TIRÓN EXENTRICA RTX 2826

Código	No. Dibujo	CANT./MOD.	CONJUNTO RTX 2826 / DISCOS	MEDIDA
RP-807	1	1	EJE CUADRADO DE 1 1/2" x 60 1/4"	RTX26SP05
RP-806	1 - A	1	EJE CUADRADO DE 1 1/2" x 51 1/4"	RTX26SP05
RP-795	2	1	BRIDA TROQUELADA D5"	RTX26SP03
RIMPD-005	3	7	DISCO DENTADO DE D26" x 1/4" DE C CUADRADO 1 1/2"	526MCCX6GMFQ
no necesario	4	2	SEPARADOR CHICO CONVEXO	RTX26SP02
BCLM-38	5	2	CHUMACERA PEER M TPU DE C CUADRADO DE 1 1/2"	W211-K64-DTPU-A62
no necesario	6	2	SEPARADOR CHICO CONCAVO	RTX26SP02
no necesario	7	4	SEPARADOR LARGO CONVEXO-CONCAVO	RTX26SO01
RP-796	8	1	BRIDA CHICA DE D 3 1/4"	RTX26SP03
TRPL-64	9	1	RONDANA PLANA	1 1/2"
TRPR-38	10	1	RONDANA DE PRESIÓN	1 1/2"
TU-38	11	2	TUERCA	1 1/2"

## CONJUNTO DE RASTRA DE TIRÓN RTX 2826 / DISCOS

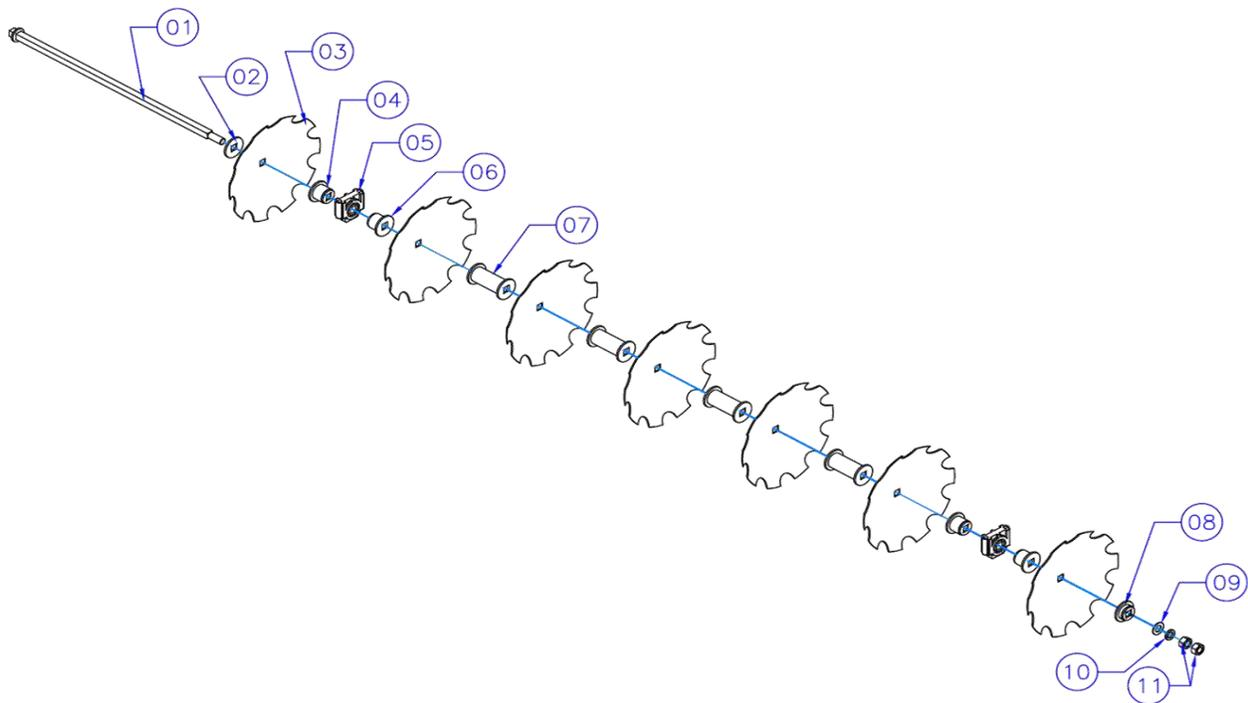



# Fabrica de Maquina y Herramienta SA de CV

km 82.7 Carr Irapuato-La Piedad Santa Ana Pco. Mpio de Pénjamo, Gto

[famaq@prodiqv.net.mx](mailto:famaq@prodiqv.net.mx)

[www.famaq.com.mx](http://www.famaq.com.mx)

[www.facebook.com/mx](https://www.facebook.com/mx)

famaq.mx

RFC: FMH 940209 JI4

Teléfonos: 352 526 2008, 352 526 6868, 352 526 6880. FAX: 352 526 3792

Fecha elaboración :

#REF!

## LISTA DE REFACCIONES PARA RASTRA DE TIRÓN EXENTRICA RTX 3226

Código	No. Dibujo	CANT./MOD.	CONJUNTO RTX 3226 / DISCOS - SOPORTE DE DISCOS	
	1	2	CONJUNTO DE DISCOS CHICO	RTX26DE07
	2	1	CONJUNTO DE DISCOS GRANDE	RTX26DE07
no necesario	3	1	BASTIDOR PARA DISCOS	RTX26SD00
TOG-19150	4	12	TORNILLO	3 / 4" x 6"
TRPL-19	6	12	RONDANA PLANA	3 / 4"
TRPR-19	7	12	RONDANA DE PRESIÓN	3 / 4"
TU-19	8	12	TUERCA	3 / 4"
RP-797	5	1	PERNO PIVOTE DE SECCIONES	

## CONJUNTO DE RASTRA DE TIRÓN RTX 3226 / DISCOS - SOPORTE DE DISCOS

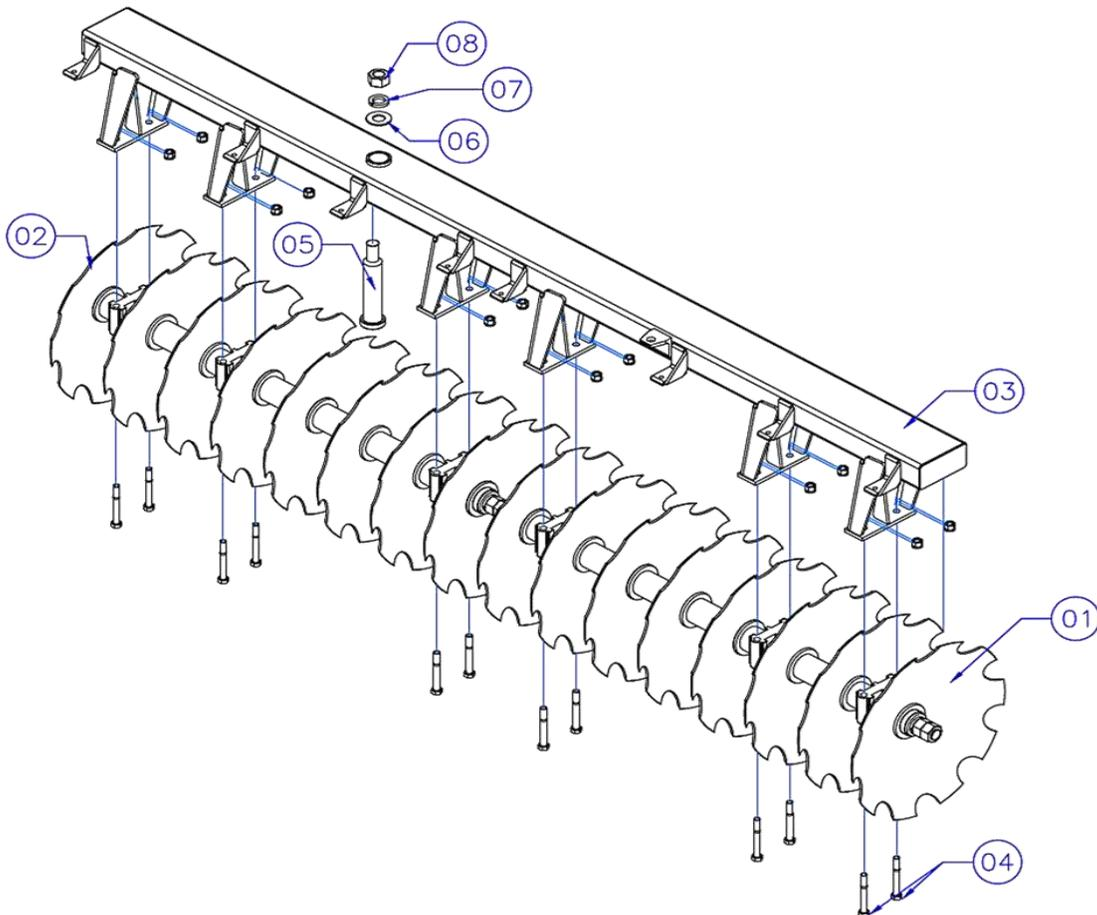



# Fabrica de Maquina y Herramienta SA de CV

km 82.7 Carr Irapuato-La Piedad Santa Ana Pco. Mpio de Pénjamo, Gto

[famaq@prodiqv.net.mx](mailto:famaq@prodiqv.net.mx)

[www.famaq.com.mx](http://www.famaq.com.mx)

[www.facebook.com.mx](https://www.facebook.com/mx)

famaq.mx

RFC: FMH 940209 JI4

Teléfonos: 352 526 2008, 352 526 6868, 352 526 6880. FAX: 352 526 3792

Fecha elaboración :

#REF!

## LISTA DE REFACCIONES PARA RASTRA DE TIRÓN EXENTRICA RTX 3226

Código	No. Dibujo	CANT./MOD.	CONJUNTO RTX 3226 / LIMPIADORES	
	1	15	CONJUNTO LIMPIADOR DELANTERO	
	2	15	CONJUNTO LIMPIADOR TRASERO	
RP-813	3	4	PLACA DE 1 / 2" EN ACERO ASTM A-36	2" x 62 1 / 2"
RP-812	3	4	PLACA DE 1 / 2" EN ACERO ASTM A-36	2" x 53"
TOC-13050	4	60	TORNILLO CABEZA DE COCHE UNC	1 / 2" x 2"
TRPR-13		60	RONDANA DE PRESIÓN	1 / 2"
TU-13		60	TUERCA	1 / 2"
TOC-13038	4	60	TORNILLO CABEZA DE COCHE UNC	1 / 2" x 1 1 / 2"
TRPR-13		60	RONDANA DE PRESIÓN	1 / 2"
TU-13		60	TUERCA	1 / 2"

## CONJUNTO DE RASTRA DE TIRÓN RTX 3226 / LIMPIADORES

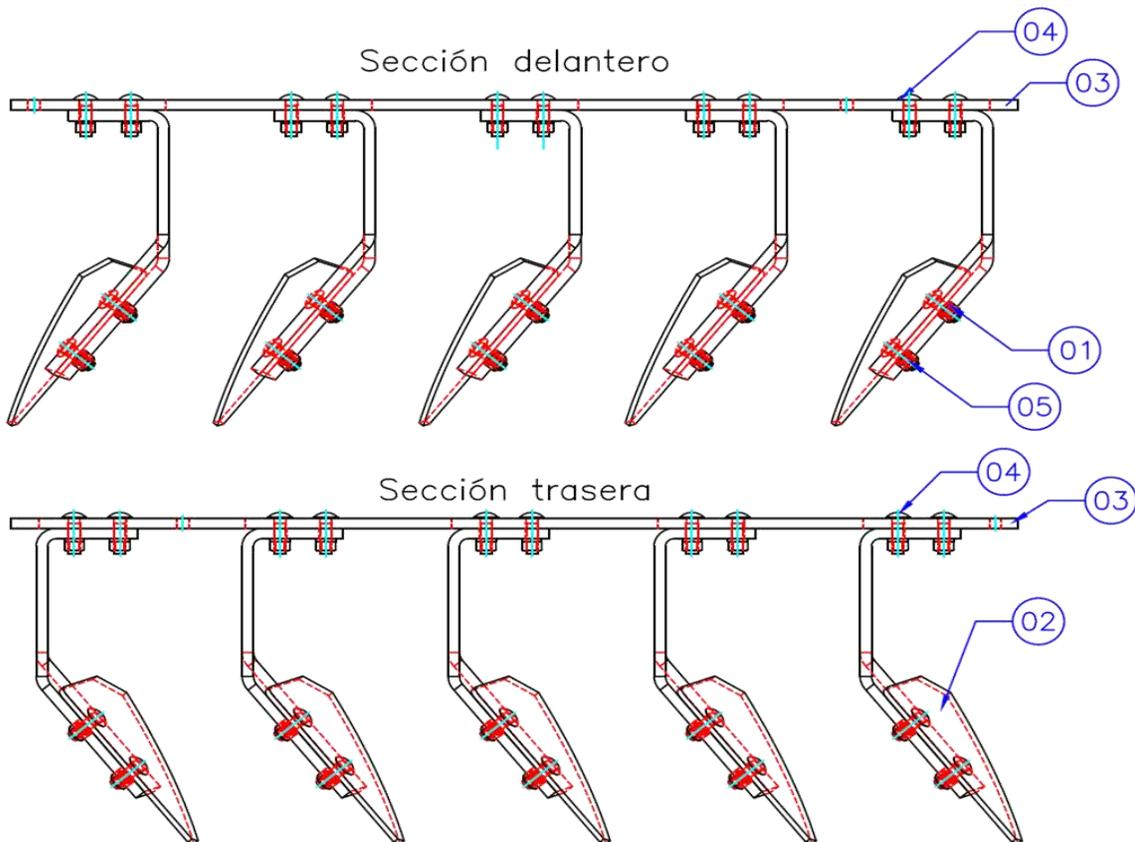



# Fabrica de Maquina y Herramienta SA de CV

km 82.7 Carr Irapuato-La Piedad Santa Ana Pco. Mpio de Pénjamo, Gto

[famaq@prodigy.net.mx](mailto:famaq@prodigy.net.mx)

[www.famaq.com.mx](http://www.famaq.com.mx)

[www.facebook.com/mx](https://www.facebook.com/mx)

famaq.mx

RFC: FMH 940209 JI4

Teléfonos: 352 526 2008, 352 526 6868, 352 526 6880. FAX: 352 526 3792

Fecha elaboración :

#|REF!

## LISTA DE REFACCIONES PARA RASTRA DE TIRÓN EXENTRICA RTX 3226

Código	No. Dibujo	CANT./MOD.	CONJUNTO RTX 3226 / DISCOS	MEDIDA
RP-807	1	1	EJE CUADRADO DE 1 1/2" x 60 1/4"	RTX26SP05
	1 - A	2	EJE CUADRADO DE 1 1/2" x 50 1/2"	RTX26SP05
RP-795	2	2	BRIDA TROQUELADA D5"	RTX26SP03
RIMPD-005	3	16	DISCO DENTADO DE D26" x 1/4" DE C CUADRADO 1 1/2"	526MCCX6GMFQ
no necesario	4	6	SEPARADOR CHICO CONVEXO	RTX26SP02
BCLM-38	5	6	CHUMACERA PEER M TPU DE C CUADRADO DE 1 1/2"	W211-K64-DTPU-A62
no necesario	6	6	SEPARADOR CHICO CONCAVO	RTX26SP02
no necesario	7	8	SEPARADOR LARGO CONVEXO-CONCAVO	RTX26SO01
RP-796	8	2	BRIDA CHICA DE D 3 1/4"	RTX26SP03
TRPL-64	9	2	RONDANA PLANA	1 1/2"
TRPR-38	10	2	RONDANA DE PRESIÓN	1 1/2"
TU-38	11	4	TUERCA	1 1/2"

## CONJUNTO DE RASTRA DE TIRÓN RTX 3226 / DISCOS

